

Installation Guidelines Directives d'installation

Kymco

5000-41-0704-MAN

CAMSO

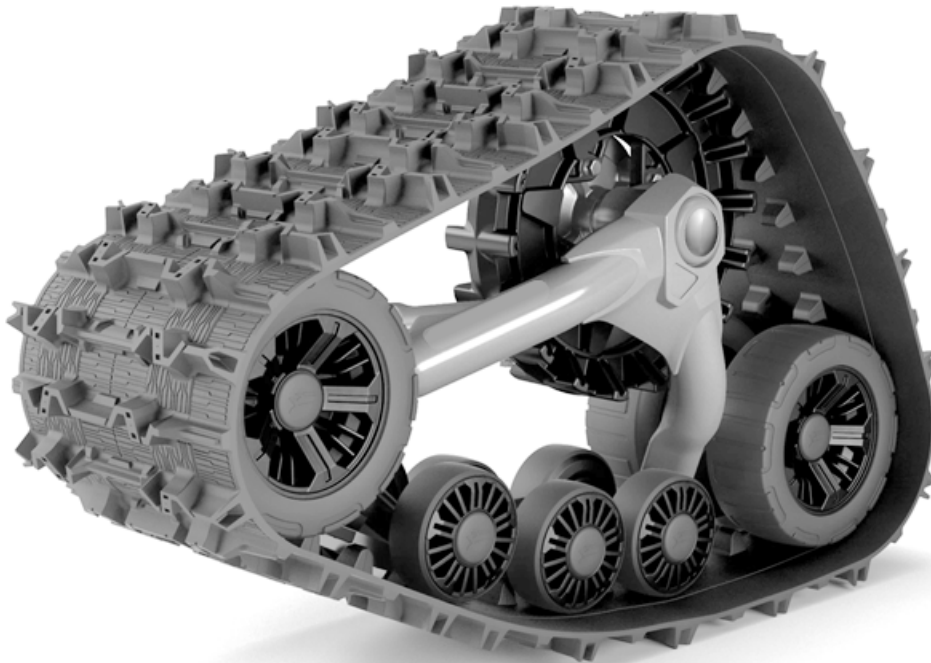

**Track System for SxS
vehicles**

**Système de traction pour
véhicules côte à côte**

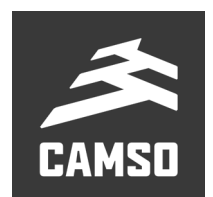

IMPORTANT

Longevity of Track System components is directly linked to the type of driving done on a vehicle equipped with a Camso UTV 4S1 Track System. Sportive driving, rapid direction and repeated fast turns (especially on power steering vehicles) are not advised. These driving styles increase the risk of track derailing and can cause premature wear and/or major breakdowns on the Track Systems which will not be covered under normal warranty.

La durée de vie des composantes du système de traction Camso UTV 4S1 est directement liée à la façon d'utiliser le système. La conduite sportive, les changements de direction et les virages rapides et à répétition (plus spécifiquement aux véhicules à direction assistée) ne sont pas recommandés. Ces types de conduite augmentent les risques de déraillement des chenilles et peuvent causer une usure prématurée ainsi que des bris majeurs aux systèmes de traction qui ne sont pas couverts par la garantie.

IMPORTANT

Please read carefully each part of this document as well as the User Manual prior to assembling, installing and using the Track System.

Veillez lire attentivement ce document, en entier, ainsi que le Manuel de l'utilisateur avant d'assembler, d'installer et d'utiliser le système de traction.

Installation Guidelines / Directives d'installation

FRONT ANCHOR BRACKET PARTS LIST / LISTE DE PIÈCES - ANCRAGE AVANT

Figure 1

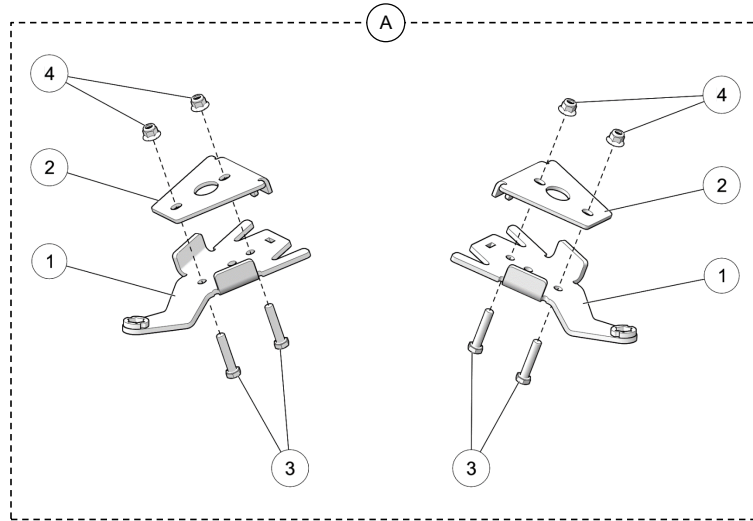

ITEM #	PART #	DESCRIPTION	QTY
A	1004-41-0030	FRONT BRACKET KIT / ENSEMBLE ANCRAGE AVANT	1
1	--	ANTIROT. FRONT BRACKET / ANCRAGE ANTIROTATION AVANT	2
2	--	FRONT COVER / COUVERT AVANT	2
3	1033-10-0050	HEX BOLT / BOULON HEX - HCS, M10-1.5X50, 8.8, ZP, DIN931	4
4	1074-10-0001	NYLON NUT / ÉCROU NYLON - FNN, M10-1.5, ZP, 8, DIN6926	4

Installation Guidelines / Directives d'installation

REAR ANCHOR BRACKET PARTS LIST / LISTE DE PIÈCES - ANCRAGE ARRIÈRE

Figure 2

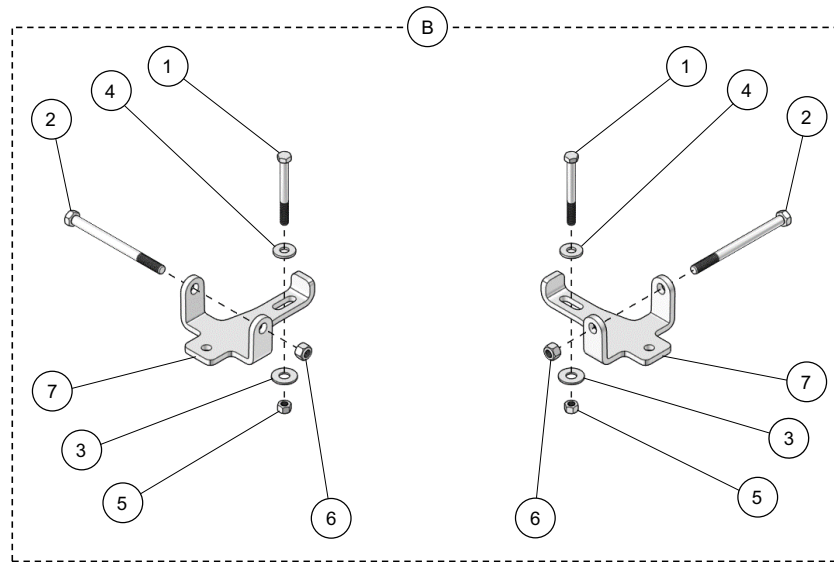

ITEM #	PART #	DESCRIPTION	QTY
B	1005-41-1500	REAR BRACKET KIT / ENSEMBLE ANCRAGE ARRIÈRE	1
1	1033-08-0075	HEX BOLT / BOULON - HCS, M8-1.25X75, 8.8, ZP, DIN931	2
2	1033-10-0120	HEX BOLT / BOULON - HCS, M10-1.5X120, 8.8, ZP, DIN931	2
3	1060-00-0004	WASHER / RONDELLE - W, 7/16X1.0X0.072, 8, ZP, USS	2
4	1060-00-0516	WASHER / RONDELLE - W, 3/8X7/8X0.09, 8, ZP, USS	2
5	1071-08-0001	NYLON NUT / ÉCROU NYLON - NN, M8-1.25, 8, ZP, DIN985	2
6	1071-10-0001	NYLON NUT / ÉCROU NYLON - NN, M10-1.5, ZP, 8, DIN982	2
7	--	ANTI-ROTATION REAR BRACKET / ANCRAGE ANTIROTATION ARRIÈRE	2

WHEEL LUG NUT / ÉCROU DE ROUE

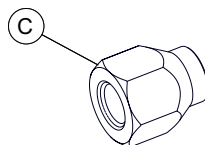

ITEM #	PART #	DESCRIPTION	QTY
C	1178-10-X001	LUG NUT / ÉCROU DE ROUE - LN, M10-1.25X20, 8, ZP	16

Installation Guidelines / Directives d'installation

VERIFICATION / VÉRIFICATION

CAUTION: Before beginning the installation, make sure that you have received all the components included in the parts lists of the preceding pages.

ATTENTION: Avant de débuter l'installation, assurez-vous d'avoir reçu toutes les composantes incluses dans les listes de pièces aux pages précédentes.

INFORMATION

1. For installation purposes, directional arrows have been cut out of the main components in the anchor bracket kits. These arrows indicate the front of the vehicle relative to the component. See Figure 3.

1. Pour faciliter le positionnement des ancrages au véhicule, des flèches indiquant l'avant du véhicule ont été découpées aux composantes principales des ancrages. Assurez-vous que ces flèches pointent en direction de l'avant du véhicule lors de l'assemblage de celles-ci. Voir la Figure 3.

Figure 3

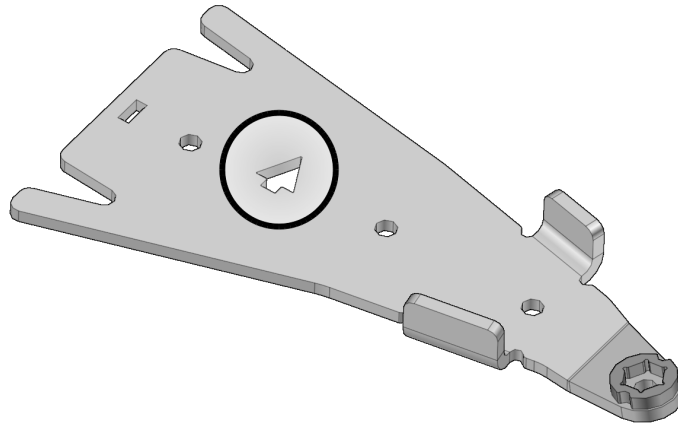

Installation Guidelines / Directives d'installation

PREPARATION / PRÉPARATION

⚠ WARNING

Do not place any part of your body under the vehicle unless it is securely placed on appropriate stands. Severe injuries could occur if the vehicle collapses or moves. Do not use a lifting device as a secure stand.

⚠ AVERTISSEMENT

Ne jamais exposer des parties de votre corps sous le véhicule à moins que celui-ci ne repose sur des supports appropriés. Si le véhicule devait capoter ou se déplacer, cela pourrait vous occasionner des blessures graves. Ne pas utiliser un dispositif de levage en guise de support permanent.

1. Position the vehicle on a flat and level surface (or on a suitable lifting device), shift the transmission to neutral and turn off engine.

1. Placer le véhicule sur une surface plane et au niveau (ou sur un dispositif de levage), mettre la transmission au point mort et arrêter le moteur.

2. Identify and position each unit of the track system near the position indicated on the sticker affixed on the frame. Refer to Figure 4.

2. Identifier et placer chaque système de l'ensemble de traction près de la position d'installation indiquée sur l'étiquette apposée au châssis. Voir la Figure 4.

Figure 4

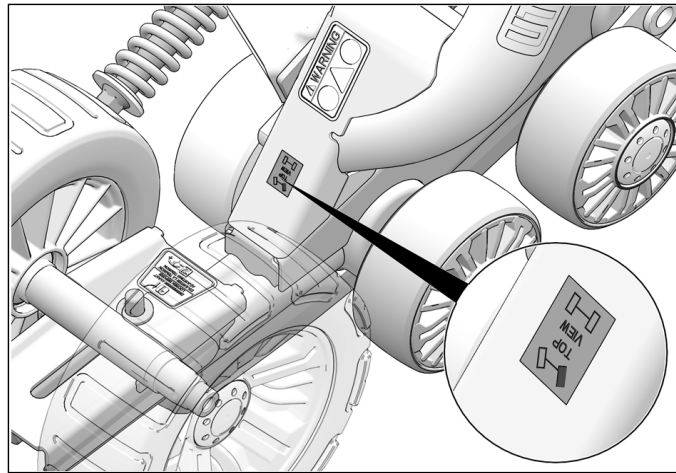

Installation Guidelines / Directives d'installation

REAR TRACK SYSTEMS / SYSTÈMES DE TRACTION ARRIÈRE

1. Using a lifting device, raise rear of vehicle and install appropriate stands. Ensure that the vehicle is immobilized and safe to work on.

1. Au moyen d'un dispositif de levage, soulever l'arrière du véhicule et installer des cales de sûreté. Assurez-vous que le véhicule est bien immobile et qu'on peut travailler en sécurité

2. Remove rear wheels. Make sure that wheel studs and wheel hubs are free of dirt. See Figure 5.

2. Enlever les roues arrière. Assurez-vous que les goujons de roue et les moyeux de roue sont exempts de toute saleté. Voir la Figure 5.

Figure 5

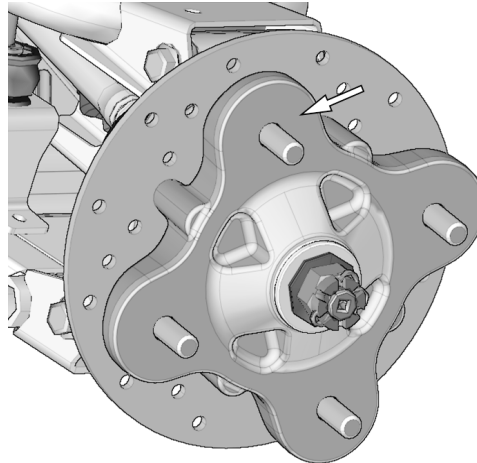

3. If applicable, remove CV joint protectors.

3. Retirer les protecteurs de joint homocinétique, s'il y a lieu.

4. Remove bolts, washers and spacer bushings from rear stabilizing rod ends. Insert bolts in rear brackets as shown on Figure 6.

4. Retirer les boulons, les rondelles et les espaceurs des rotules des bras stabilisateurs des systèmes arrière. Insérer les boulons dans à l'extrémité de chacun des ancrages de suspension. Voir la Figure 6.

NOTE: This bolt cannot be inserted once the bracket is attached to the suspension arm.

NOTE : Il est impossible d'insérer ce boulon une fois l'ancrage fixé au bras de suspension du véhicule.

Figure 6

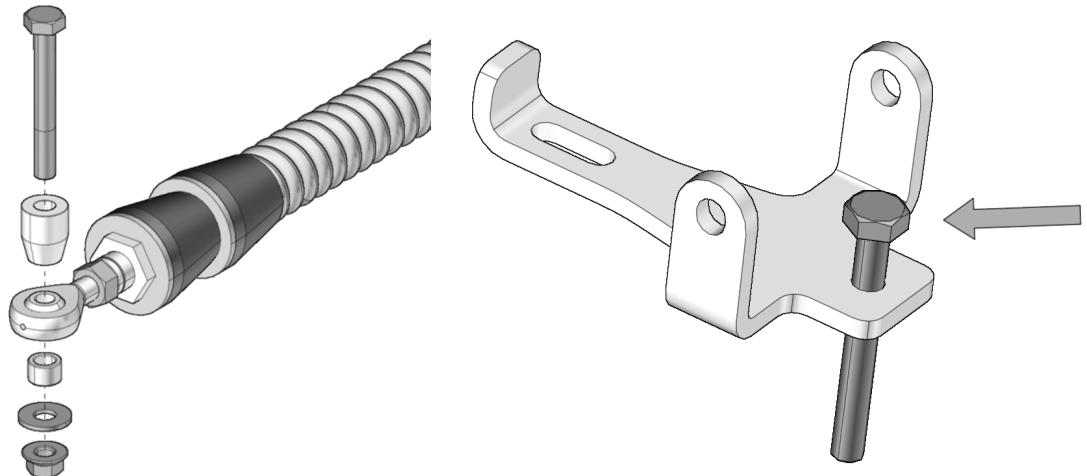

Installation Guidelines / Directives d'installation

5. Remove the mounting bolt (1) linking the lower suspension arm to the wheel hub. See Figure 7.

5. Dévisser et retirer le boulon (1) qui relie le bras inférieur de suspension au moyeu de roue. Voir la Figure 7.

Figure 7



6. Install the anchor bracket (B7) under the lower suspension arm. Insert the new M10x120mm bolt (B2) in the anchor bracket, through the suspension arm and the wheel hub. Thread the M10 nut (B6) on the bolt. Tighten the nut by hand temporarily. See Figure 8.

6. Placer l'ancrage de suspension (B7) sous le bras de suspension inférieur. Insérer le nouveau boulon M10x120mm (B2) à travers l'ancrage, le bras de suspension et le moyeu de roue. Fixer l'écrou M10 (B6) sur le boulon. Serrer l'écrou à la main temporairement. Voir la Figure 8.

Figure 8

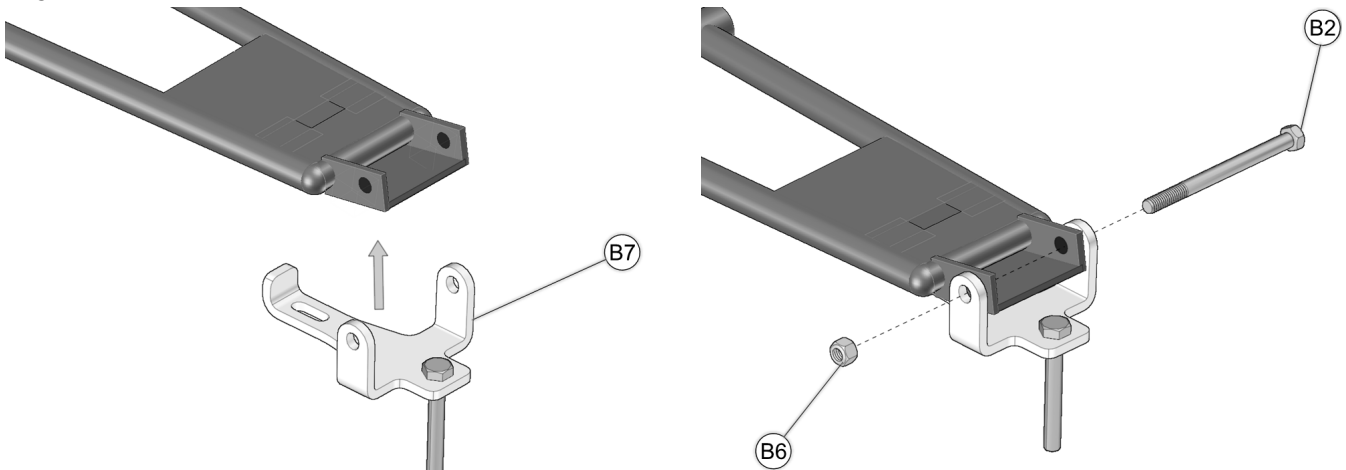

Installation Guidelines / Directives d'installation

7. Through the top, insert M8x75mm bolt (**B1**) with washer (**B4**) in the existing hole located in the center of the suspension arm and through slot in anchor bracket. From underneath, secure anchor bracket with provided washer (**B3**) and nut (**B5**). Tighten nuts (**B5 - B6**) to 50 N•m [37 lb•ft] of torque. See Figure 9.

7. Insérer par le dessus le boulon M8x75mm (**B1**) et une rondelle plate (**B4**) au trou existant dans le bras de suspension et à travers le trou oblong de l'ancrage. Fixer l'ancrage par en-dessous en utilisant l'écrou (**B5**) et la rondelle (**B3**) fournis. Serrer les écrous (**B5 - B6**) à un couple de 50 N•m [37 lb•pi]. Voir la Figure 9.

Figure 9

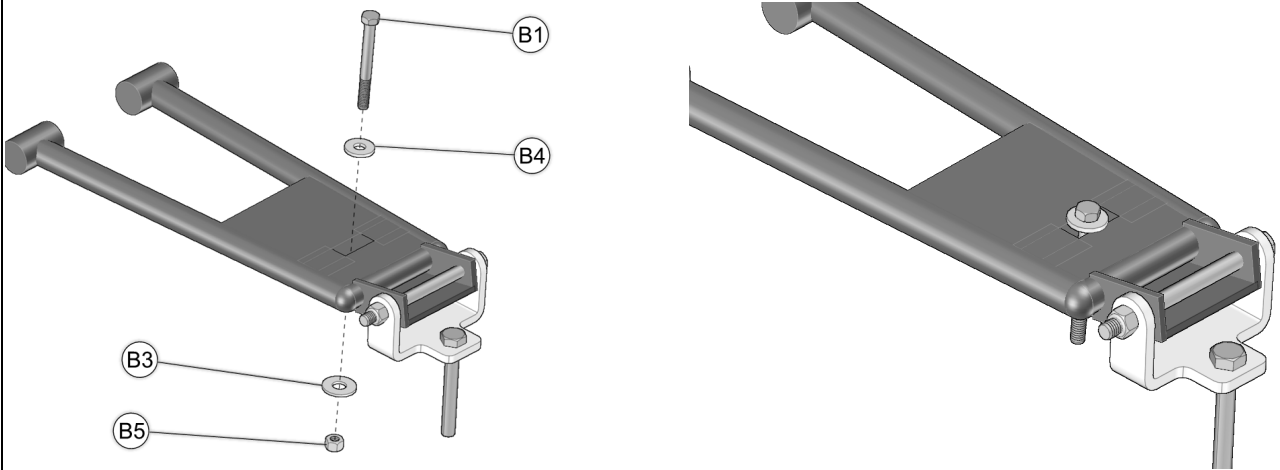
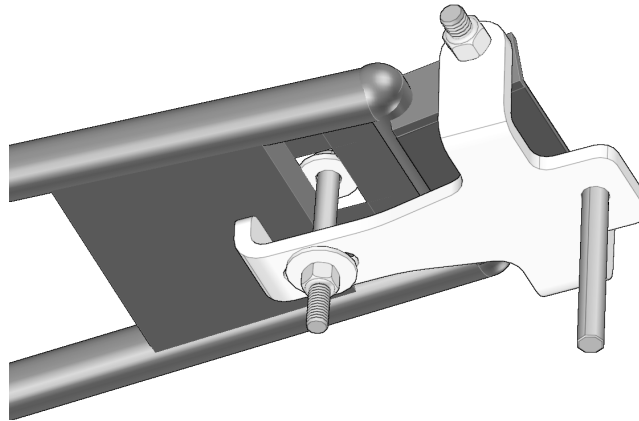

Figure 10



Installation Guidelines / Directives d'installation

8. Secure undercarriage to rear hub using the wheel nuts (C) provided. Refer to Figure 11 .

NOTE: If needed, take rubber protector off of hub.

NOTE: Ensure that the cotter pin of the axle nut does not interfere with the undercarriage hub.

NOTE: Use torque specification indicated by the vehicle's manufacturer when tightening wheel nuts.

8. Fixer le système de traction au moyeu de roue arrière, utiliser les écrous de roue (C) fournis. Voir la Figure 11.

NOTE : Retirer le protecteur en caoutchouc du moyeu, s'il y a lieu.

NOTE : Assurez-vous que la goupille fendue de l'écrou de l'essieu n'interfère pas au coeur du moyeu du système de traction.

NOTE : Serrer les écrous de roue au couple de serrage indiqué par le fabricant du véhicule.

Figure 11

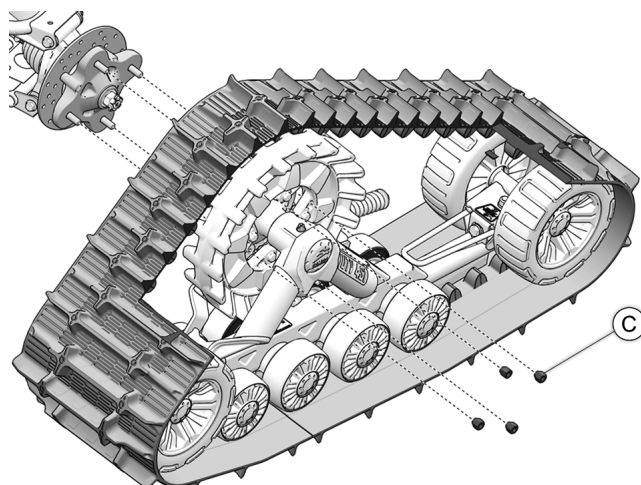

9. Attach the stabilizing rod (2) to the anchor bracket (1) using long spacer bushing (3), short spacer bushing (4), flat washer (5) and nut (6). Torque to 70 N•m [52 lb•ft]. Refer to Figure 12.

NOTE: Ensure that parts are assembled in the correct order.

9. Fixer le bras stabilisateur (2) à l'ancrage de suspension (1) à l'aide de l'espaceur long (3), l'espaceur court (4), de la rondelle (5) et de l'écrou autobloquant (6). Serrer à un couple de 70 N•m [52 lb•pi]. Voir la Figure 12.

NOTE : Assurez-vous d'assembler les pièces dans l'ordre indiqué.

Figure 12

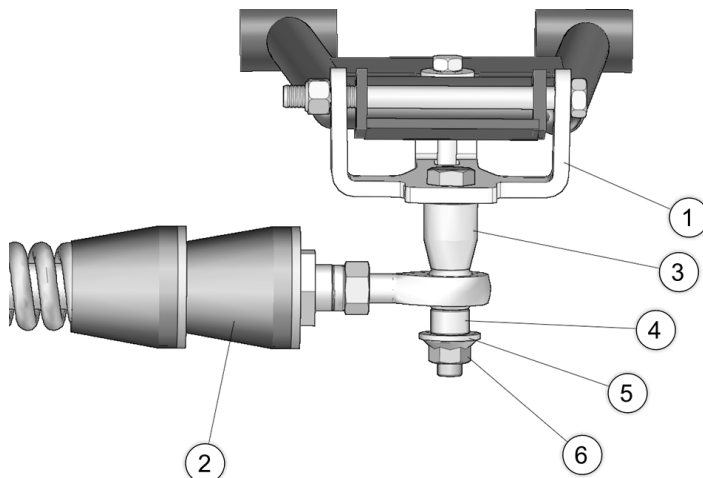

Installation Guidelines / Directives d'installation

10. Verify that spring assembly bolt (7) is tightened to the recommended torque specification: 75 N•m [55 lb•ft]. Refer to Figure 13.

10. Vérifier que le boulon du ressort (7) est serré au couple recommandé : 75 N•m [55 lb•pi]. Voir la Figure 13.

Figure 13

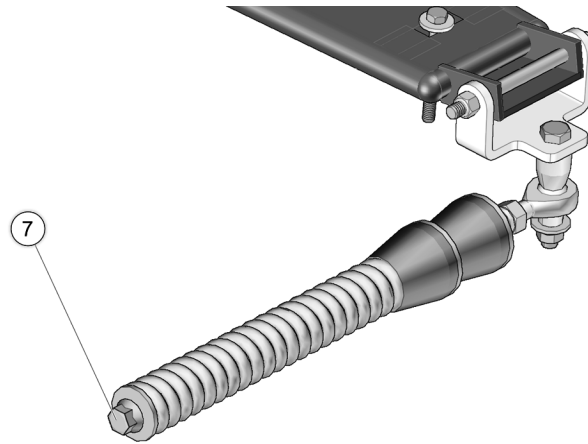

11. Inspect the rear track systems and ensure that all mounting bolts were correctly tightened during installation. Lower the vehicle on the ground and proceed to install the front track systems.

11. Inspecter les systèmes de traction arrière et s'assurer que tous les boulons ont été serrés correctement lors de l'installation. Abaisser ensuite le véhicule au sol et procéder à l'installation des systèmes de traction avant.

Installation Guidelines / Directives d'installation

FRONT TRACK SYSTEMS / SYSTÈMES DE TRACTION AVANT

1. Using a lifting device, raise the front of the vehicle and install appropriate stands. Ensure that the vehicle is immobilized and safe to work on.

1. Au moyen d'un dispositif de levage, soulever l'avant du véhicule et installer des cales de sûreté. S'assurer que le véhicule est bien immobile et qu'on peut y travailler en sécurité.

2. Remove front wheels. Make sure that wheel studs and wheel hubs are free of dirt. See Figure 14.

2. Enlever les roues avant. Assurez-vous que les goujons de roue et les moyeux de roue sont exempts de toute saleté. Voir la Figure 14.

Figure 14

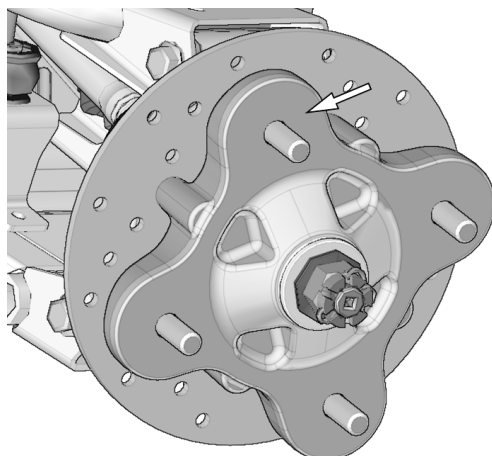

3. If applicable, remove CV joint protectors.

3. Retirer les protecteurs de joint homocinétique, s'il y a lieu.

4. Remove bolts, washers, and bushings from front stabilizing rod ends and insert bolts in front anchor brackets (A1) as shown on Figure 15.

4. Enlever les boulons, les rondelles et les espaceurs des rotules des bras stabilisateurs des systèmes avant. Insérer un boulon à l'extrémité de chacun des ancrages (A1) de suspension avant. Voir la Figure 15.

NOTE: This bolt cannot be inserted once the bracket is attached to the suspension arm.

NOTE : Il est impossible d'insérer ce boulon une fois l'ancrage fixé au bras de suspension du véhicule.

Figure 15

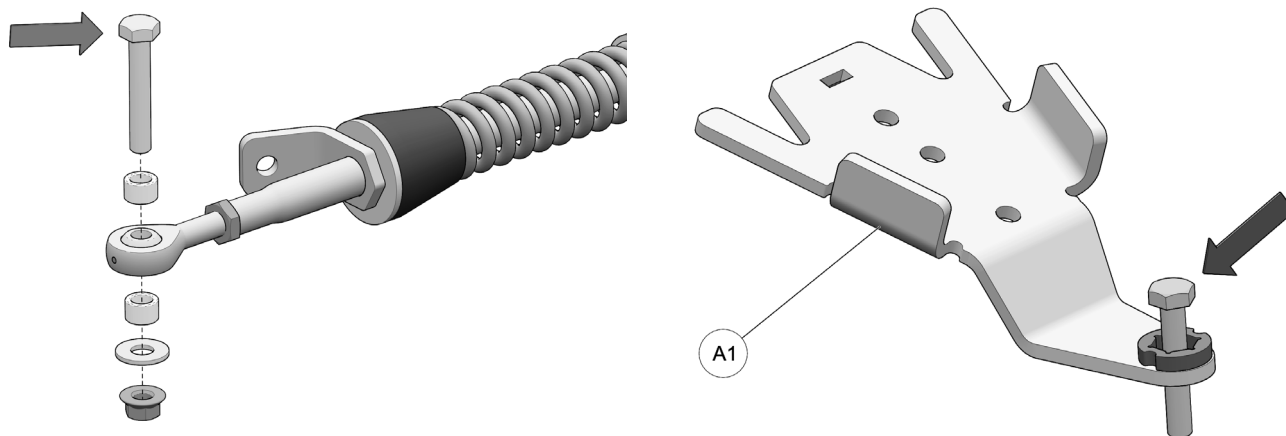

Installation Guidelines / Directives d'installation

5. Position the bottom part of the anchor bracket assembly (**A1**) underneath the lower suspension arm. Position the top part (**A2**) over the suspension arm. Align holes in bracket and cover. Insert the M10x50mm bolts (**A3**) through the bottom and secure the two parts together with the nuts (**A4**) provided. Tighten assembly to 50 N•m [37 lb•ft] of torque. Refer to Figure 16.

5. Positionner la partie inférieure de l'ancrage anti-rotation (**A1**) sous le bras de suspension inférieur. Positionner la partie supérieure (**A2**) au-dessus du bras de suspension. Aligner les trous des parties supérieure et inférieure de l'ancrage. Insérer les boulons M10x50mm (**A3**) par le dessous de l'ancrage. Assembler les deux parties avec les écrous (**A4**) fournis. Serrer l'assemblage à un couple de 50 N•m [37 lb•pi]. Voir la Figure 16.

Figure 16

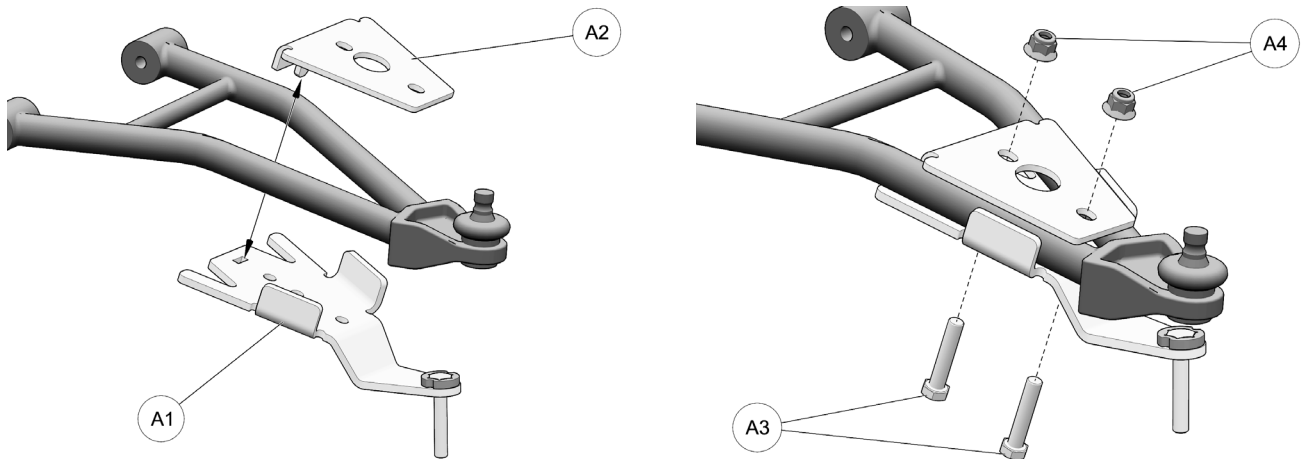
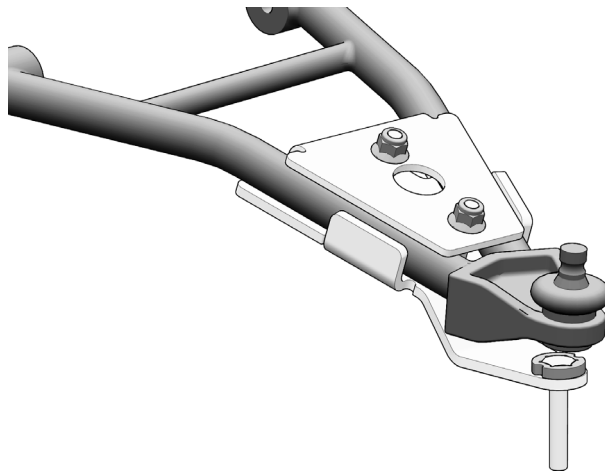

Figure 17



6. Using the wheel lug nuts (**C**) provided, secure undercarriages to front wheel hubs. The procedure and precautions are the same as for rear units. See Figure 11 for reference.

6. Au moyen des écrous de roue (**C**) fournis, boulonner chaque système de traction au moyeu de roue avant. La marche à suivre et les précautions sont les mêmes que pour les systèmes arrière. Voir la Figure 11.

Installation Guidelines / Directives d'installation

7. Attach the stabilizing rod (2) to the anchor bracket (1), using the two spacer bushings (3), flat washer (4) and nut (5). Torque to 70 N•m [52 lb•ft]. Refer to Figure 18.

NOTE: Ensure that parts are assembled in the correct order.

7. Fixer le bras stabilisateur (2) au boulon déjà installé sur l'ancrage de suspension (1) à l'aide des deux espaceurs (3), de la rondelle (4) et de l'écrou autobloquant (5). Serrer à un couple de 70 N•m [52 lb•pi]. Voir la Figure 18.

NOTE : S'assurer d'assembler les pièces dans l'ordre indiqué.

Figure 18

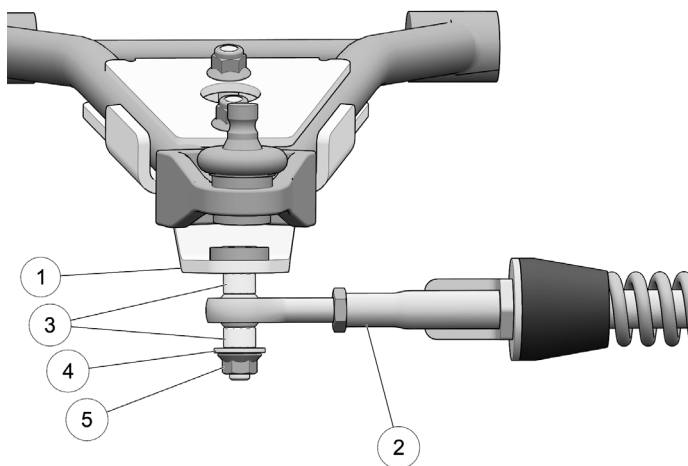

8. Verify that spring assembly bolt (6) is tightened to the recommended torque specification: 75 N•m [55 lb•ft]. Refer to Figure 19.

8. Vérifier que le boulon du ressort (6) est serré au couple recommandé : 75 N•m [55 lb•pi]. Voir la Figure 19.

Figure 19

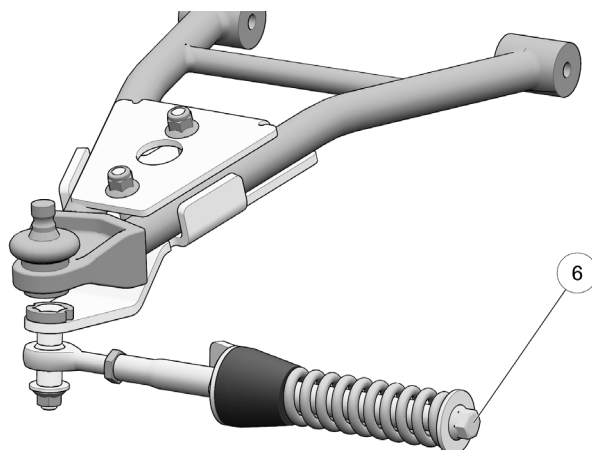

Installation Guidelines / Directives d'installation	
COMPLETION / COMPLÉTER L'INSTALLATION	
1. Verify the suspension settings. If the shock absorbers are adjustable, they should be adjusted to the stiffest level to allow for maximum clearance between the System and the vehicle fenders	1. Vérifier l'ajustement de la suspension, si les amortisseurs sont réglable, ils doivent être réglés au niveau le plus ferme afin de permettre un maximum de dégagement entre les systèmes et les ailes du véhicule.
2. Verify for possible contact between the undercarriage and the lower fender. If there is contact, the fender should be modified (cut) to avoid damage to the vehicle's components and premature wear on rubber track.	2. Vérifier s'il y a un contact possible entre le système de traction et l'aile inférieure. S'il y a contact, modifier (découper) l'aile pour éviter les dommages au niveau des composantes du véhicule et toute usure prématurée au niveau des chenilles.
3. Lower the vehicle to the ground.	3. Abaisser le véhicule au sol.
ADJUSTMENTS / AJUSTEMENTS	
CAUTION: The Track System is designed to provide the best traction performance and floatability. Adjustments such alignment, track tension, and angle of attack are necessary and mandatory for optimal System performance. For more information on these adjustments, refer to the document entitled <i>ADJUSTMENTS</i> or to the <i>USER MANUAL</i> provided with the installation kit specific to the vehicle.	ATTENTION : Le système de traction a été conçu pour offrir les meilleures performances en termes de traction et de flottabilité. Les ajustements de l'alignement, de la tension des chenilles et de l'angle d'attaque sont obligatoires et nécessaires pour obtenir les performances optimales du système. Pour plus de renseignements, référez-vous au document <i>RÉGLAGES</i> ou au <i>MANUEL DE L'UTILISATEUR</i> fournis avec l'ensemble d'installation du véhicule.

TECHNICAL SUPPORT / SOUTIEN TECHNIQUE

Consult your dealer or distributor to solve any problem related with track system installation.

Consultez votre concessionnaire ou votre distributeur afin de résoudre tout problème entourant l'installation des systèmes.

Dealer or distributor phone :

Tél. du concessionnaire ou du distributeur :

Serial No. / No de série :

Purchase date / Date d'achat :