

Installation Guidelines Directives d'installation

5500-00-0150-MAN

ATV XT4S

TRANSFER KIT / ENSEMBLE DE TRANSFERT **INDEPENDENT SUSPENSION / SUSPENSION INDÉPENDANTE**

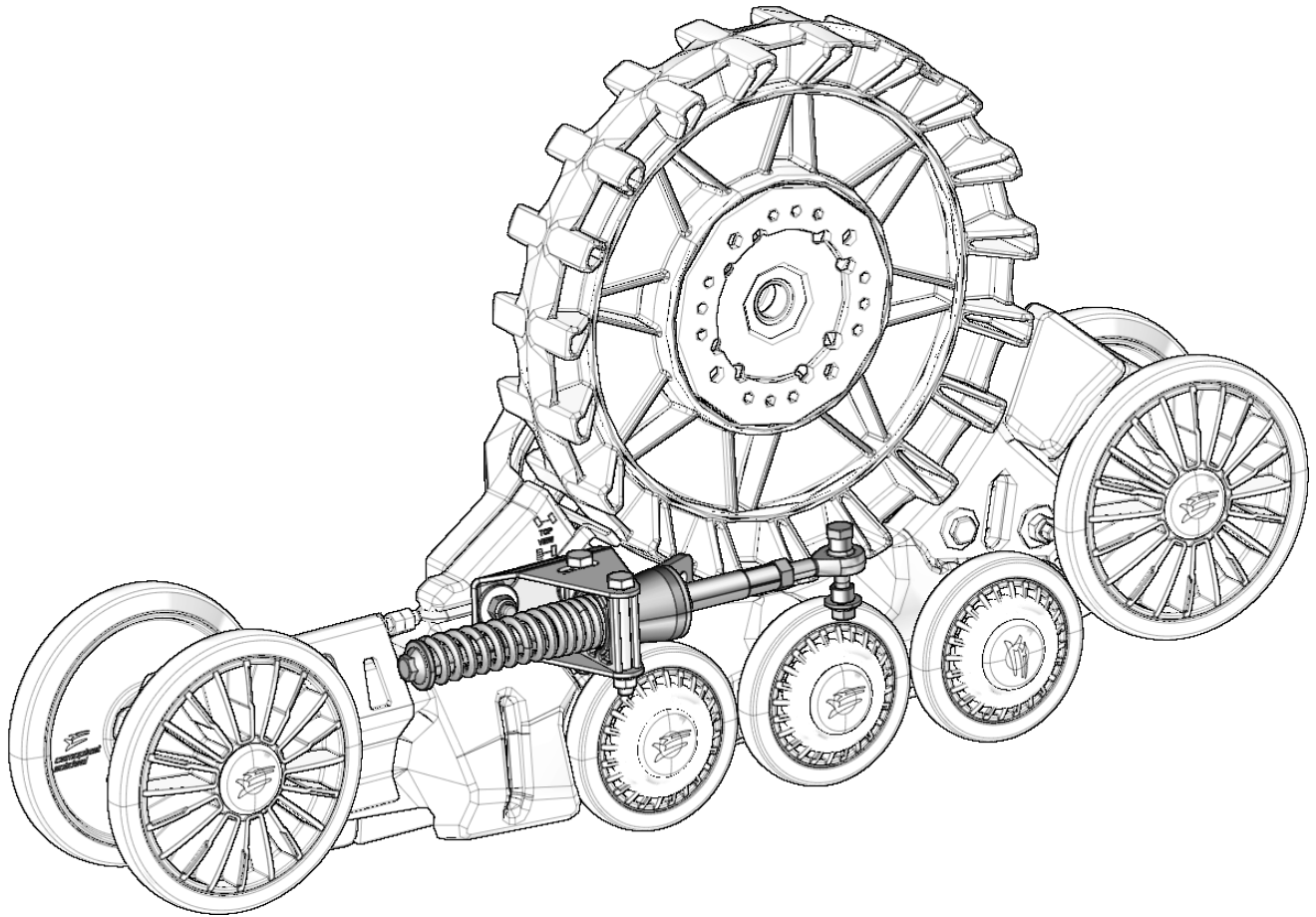

IMPORTANT

Please read carefully each part of this document prior to assembling, installing and using the transfer kit on the track systems.

Veillez lire attentivement ce document, en entier, avant d'assembler, d'installer et d'utiliser l'ensemble de transfert sur les systèmes de traction.

P/N 5500-00-0150

PARTS LIST / LISTE DE PIÈCES

Figure 1

TORQUE @ 40 N-m [30 lbs-ft]

TORQUE @ 40 N-m [30 lbs-ft]
+ THREAD LOCKER

TORQUE @ 30 N-m [22 lbs-ft]
+ THREAD LOCKER

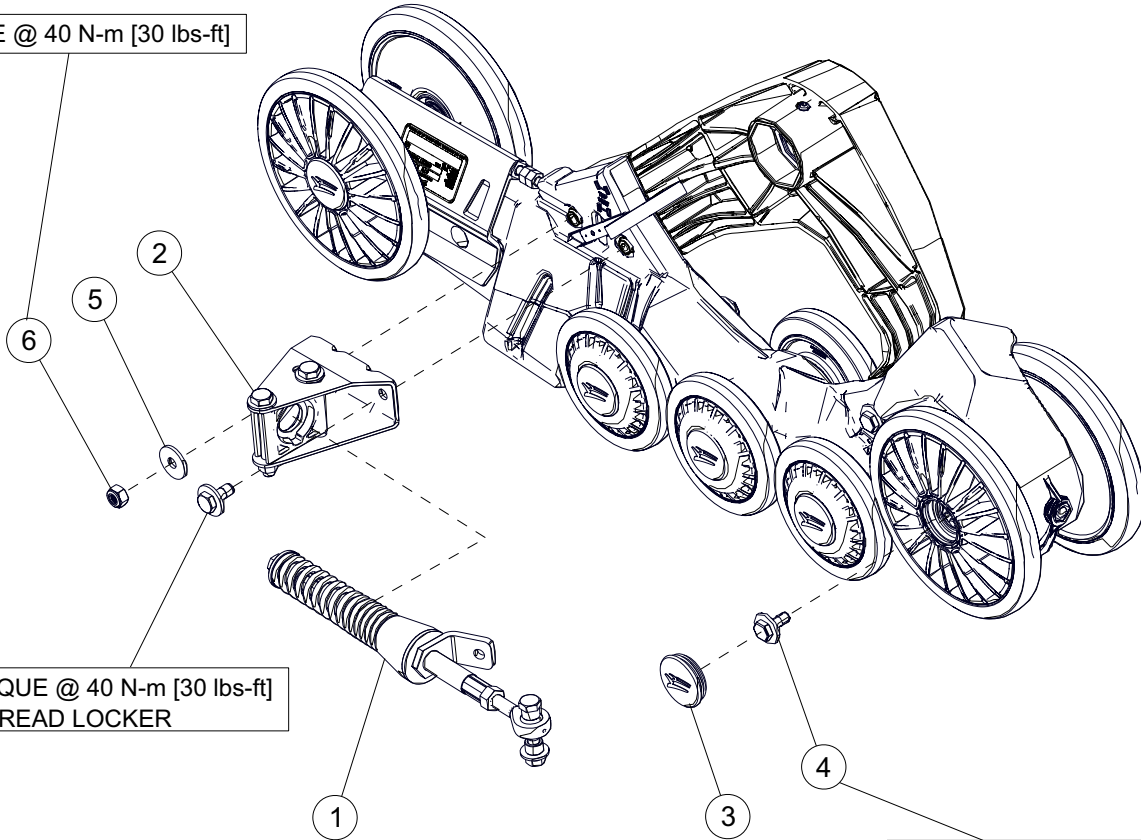

ITEM	P/N	DESCRIPTION	QTY
1	1001-00-7504	STABILIZING ROD ASSY (METRIC) / BRAS STABILISATEUR ASSEMBLÉ (MÉTRIQUE)	2
2	1015-00-8250	ANTI-ROTATION BRACKET IND SUSP / ATTACHE ANTI-ROTATION SI	2
3	1017-00-0110	2 LIPS CAP, 2" O.D TUBE (TPV/101-64) / BOUCHON 2 LÈVRES, TUBE 2" O.D. (TPV/101-64)	2
4	1033-10-2026	HCSW, M10-1.5X25, 8.8, ZP, TL, DIN933	4
5	1060-38-0114	W, 3/8X1-1/4, 0.120, ZP	2
6	1071-10-0001	NN, M10-1.5,ZP, 8, DIN982	2

VERIFICATION / VÉRIFICATION	
<p>CAUTION: Before beginning the installation, make sure that you have received all the components included in the parts list of the preceding page.</p>	<p>AVERTISSEMENT : Avant de commencer l'installation, assurez-vous que vous avez bien reçu toutes les composantes incluses dans la liste de pièces de la page précédente.</p>
PREPARATION / PRÉPARATION	
<ul style="list-style-type: none"> • Remove the rear track systems from the vehicle. <i>NOTE: Refer to the Installation, removal and re-installation section of the User Manual.</i> • If necessary, remove tracks from the rear track systems. <i>NOTE: Refer to the Installation of a rubber track section of the User Manual.</i> 	<ul style="list-style-type: none"> • Désinstaller les systèmes de traction arrière du véhicule. <i>NOTE: Se référer à la section Installation, démontage et réinstallation du Manuel de l'utilisateur.</i> • Si nécessaire, retirer les chenilles des systèmes arrière. <i>NOTE: Se référer à la section Installation d'une chenille de caoutchouc du Manuel de l'utilisateur.</i>
INFORMATION	
<ul style="list-style-type: none"> • In the following instructions, the abbreviation "RS" indicates "Rigid Suspension" and the abbreviation "IS" indicates "Independent Suspension". 	<ul style="list-style-type: none"> • Dans les instructions qui suivent l'option « Suspension rigide » sera indiquée par l'abréviation « SR » et l'option « suspension indépendante » par l'abréviation « SI ».

RS OPTION REMOVAL / DÉMONTAGE DE L'OPTION SR

a. Remove the M10 mounting bolt (1), the M10 nut (2) and the washer (3) securing in position the RS anti-rotation bracket on the frame. Refer to **Figure 2**.

a. Retirer le boulon de fixation M10 (1), l'écrou M10 (2) et la rondelle (3) qui maintiennent en place l'ancrage anti-rotation SR au support du châssis. Voir la **Figure 2**.

Figure 2

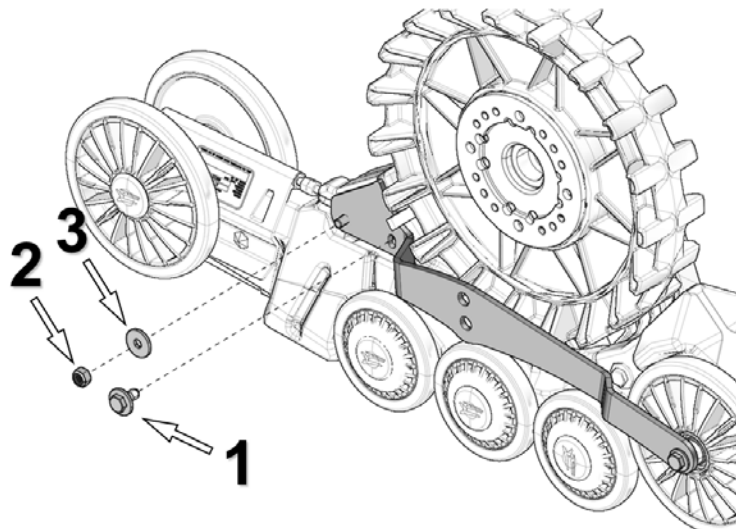

b. Remove the assembly bolt (1), the washer (2), the RS anti-rotation bracket (3) and the wheel spacer (4) from the frame. Refer to **Figure 3**.

b. Retirer le boulon de fixation (1), la rondelle (2), de l'ancrage anti-rotation SR (3). Retirer le coussinet espaceur (4) du châssis. Voir la **Figure 3**.

Figure 3

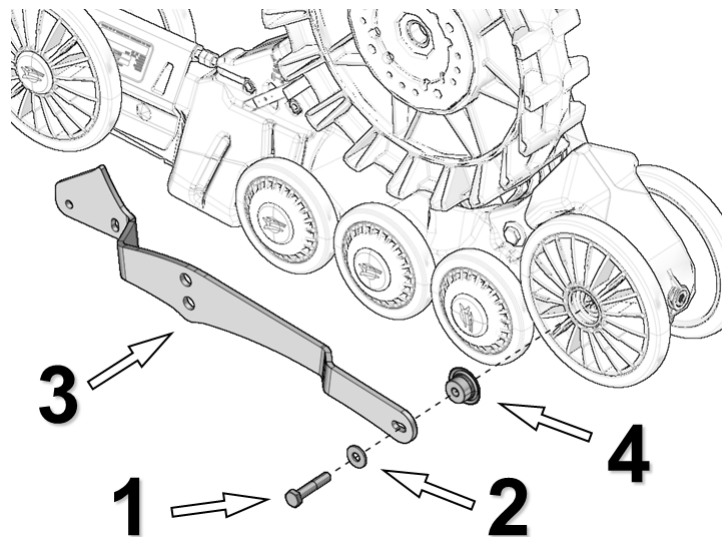

IMPORTANT

- c. If tracks have been removed, reinstall them on the systems. Refer to the **Installation of a rubber track** section of the **User Manual**.

NOTE: the following steps must be performed with the tracks installed on the systems. Tracks will be difficult to install if the steps described below are already done.

- c. Si les chenilles ont été enlevées, réinstallez-les sur les systèmes. Se référer à la section **Installation d'une chenille de caoutchouc** du **Manuel de l'utilisateur**.

NOTE: les étapes qui suivent doivent être effectuées lorsque les chenilles sont déjà installées sur les systèmes. L'installation des chenilles sera problématique si elle est faite après les étapes décrites ci-dessous.

IS OPTION INSTALLATION / INSTALLATION DE L'OPTION SI

- d. Install the new IS anti-rotation bracket (**1**) on the frame using the new M10x25 mm mounting bolt (**2**), the washer (**3**) and M10 nylon nut (**4**) provided in the transfer kit. Reuse the original M10x80 mm bolt (**5**) for this assembly. Refer to **Figure 4**.

- d. Installer le nouvel attache anti-rotation SI (**1**) au châssis en utilisant le nouveau boulon de fixation M10x25 mm (**2**), la rondelle (**3**) et l'écrou nylon M10 (**4**) fournis dans l'ensemble de transfert. Réutiliser le boulon M10x80 mm (**5**) d'origine pour cet assemblage. Voir la **Figure 4**.

Figure 4

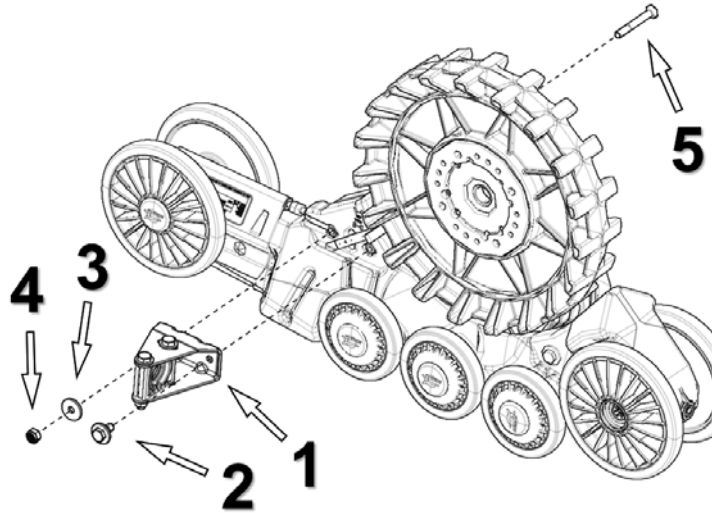

IS OPTION INSTALLATION / INSTALLATION DE L'OPTION SI

e. Tighten first, the M10 nut to 40 N•m [30 lbs-ft] of torque. Then tighten the M10 bolt to 40 N•m [30 lbs-ft] of torque as well. Refer to **Figure 5**.
NOTE: Use of a threadlocker is recommended (Red Loctite 262 or equivalent).

e. Serrer l'écrou M10 à un couple de 40 N•m, [30 lbs-pi] serrer ensuite le boulon M10 à un couple de 40 N•m [30 lbs-pi]. Voir la **Figure 5**.
NOTE: L'utilisation d'une pâte de blocage des filets est recommandée (Loctite rouge 262 ou equivalent).

Figure 5

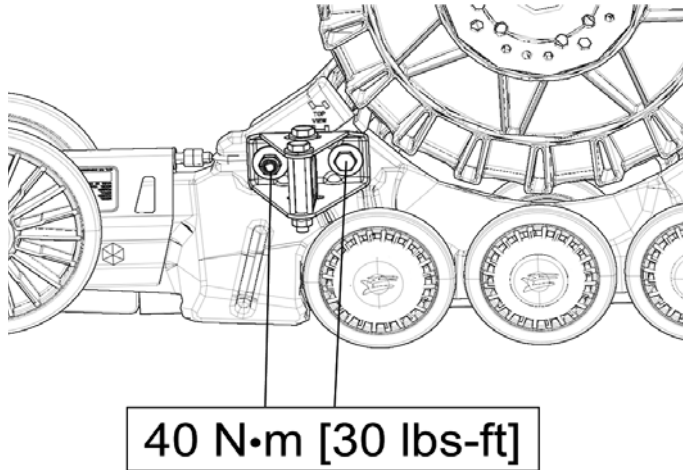

f. Secure the Ø202 mm wheel with the new M10x25 mm bolt (1). Tighten to 30 N•m [22 lbs-ft] of torque. Install the new wheel cap (2). Refer to **Figure 6**.

f. Fixer la roue Ø202 mm à l'aide du nouveau boulon M10x25 mm (1). Serrer à un couple de 30 N•m [22 lbs-pi]. Installer ensuite le nouveau capuchon au moyeu de la roue. (2). Voir la **Figure 6**.

Figure 6

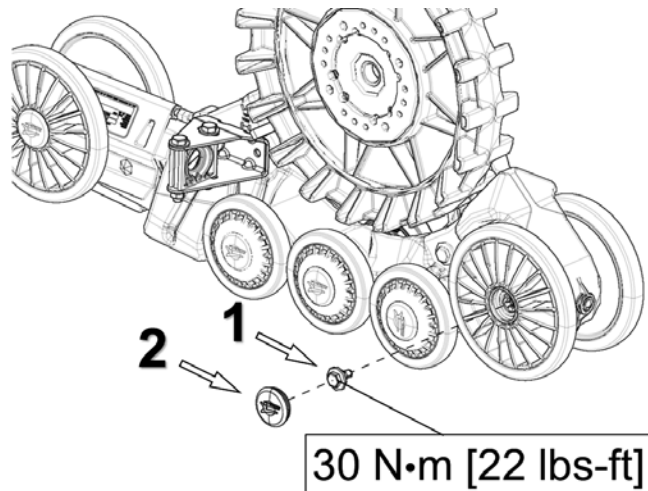

IS OPTION INSTALLATION / INSTALLATION DE L'OPTION SI

g. Insert the new stabilizing arm in the IS anti-rotation bracket as shown in **Figure 7**. Make sure that the parts are assembled in the order and direction indicated.

g. Installer le nouveau bras stabilisateur à l'ancrage anti-rotation SI comme le montre la **Figure 7**. S'assurer d'assembler les pièces dans l'ordre et le sens indiqués.

Figure 7

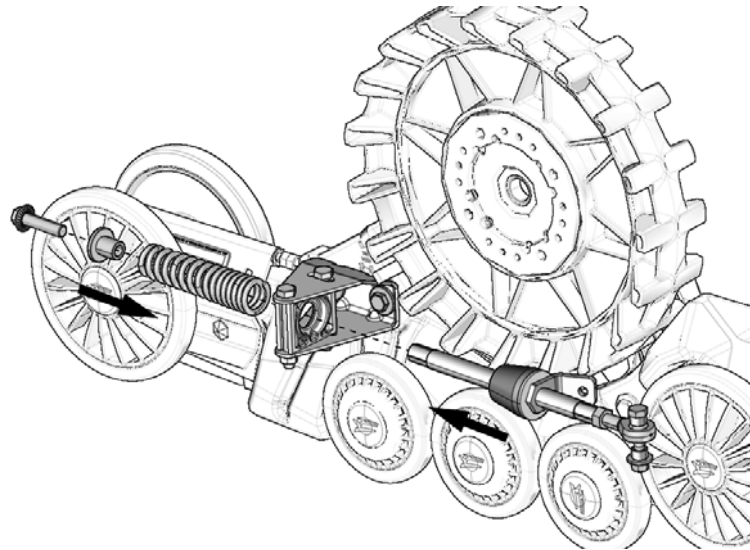

h. The modifications to the track system frames are now complete. To finalize the installation of the track systems, consult the **Installation Guidelines** specific to your vehicle model included in the IS Transfer Kit.

h. Les modifications aux châssis des systèmes sont maintenant terminées. Pour finaliser l'installation des systèmes de traction, consulter les **Directives d'installation** spécifiques à votre modèle de véhicule qui sont incluses dans l'ensemble de transfert SI.